



Vide  
solution

Table 1. Mean (SD) number of eggs per female for the 10 most abundant species of parasitoid in the 1996 and 1997 samples

Species	1996	1997
<i>Microgaster</i> sp. 1	1.2 (0.4)	1.1 (0.3)
<i>Microgaster</i> sp. 2	1.1 (0.3)	1.1 (0.3)
<i>Microgaster</i> sp. 3	1.1 (0.3)	1.1 (0.3)
<i>Microgaster</i> sp. 4	1.1 (0.3)	1.1 (0.3)
<i>Microgaster</i> sp. 5	1.1 (0.3)	1.1 (0.3)
<i>Microgaster</i> sp. 6	1.1 (0.3)	1.1 (0.3)
<i>Microgaster</i> sp. 7	1.1 (0.3)	1.1 (0.3)
<i>Microgaster</i> sp. 8	1.1 (0.3)	1.1 (0.3)
<i>Microgaster</i> sp. 9	1.1 (0.3)	1.1 (0.3)
<i>Microgaster</i> sp. 10	1.1 (0.3)	1.1 (0.3)

the 1996 sample. The 1997 sample was dominated by *Microgaster* spp. (80% of the total number of parasitoids) and *Microgaster* sp. 1 was the most abundant species (15.2% of the total number of parasitoids).

There were significant differences in the mean number of parasitoids per host between the 1996 and 1997 samples (Table 2). The mean number of parasitoids per host was significantly higher in the 1996 sample than in the 1997 sample ( $F_{1,10} = 15.7$ ,  $P < 0.01$ ). The mean number of parasitoids per host was significantly higher in the 1996 sample than in the 1997 sample ( $F_{1,10} = 15.7$ ,  $P < 0.01$ ).

There were significant differences in the mean number of parasitoids per host between the 1996 and 1997 samples (Table 2). The mean number of parasitoids per host was significantly higher in the 1996 sample than in the 1997 sample ( $F_{1,10} = 15.7$ ,  $P < 0.01$ ).

There were significant differences in the mean number of parasitoids per host between the 1996 and 1997 samples (Table 2). The mean number of parasitoids per host was significantly higher in the 1996 sample than in the 1997 sample ( $F_{1,10} = 15.7$ ,  $P < 0.01$ ).

There were significant differences in the mean number of parasitoids per host between the 1996 and 1997 samples (Table 2). The mean number of parasitoids per host was significantly higher in the 1996 sample than in the 1997 sample ( $F_{1,10} = 15.7$ ,  $P < 0.01$ ).

Table 2. Mean (SD) number of parasitoids per host for the 10 most abundant species of parasitoid in the 1996 and 1997 samples

Species	1996	1997
<i>Microgaster</i> sp. 1	1.2 (0.4)	1.1 (0.3)
<i>Microgaster</i> sp. 2	1.1 (0.3)	1.1 (0.3)
<i>Microgaster</i> sp. 3	1.1 (0.3)	1.1 (0.3)
<i>Microgaster</i> sp. 4	1.1 (0.3)	1.1 (0.3)
<i>Microgaster</i> sp. 5	1.1 (0.3)	1.1 (0.3)
<i>Microgaster</i> sp. 6	1.1 (0.3)	1.1 (0.3)
<i>Microgaster</i> sp. 7	1.1 (0.3)	1.1 (0.3)
<i>Microgaster</i> sp. 8	1.1 (0.3)	1.1 (0.3)
<i>Microgaster</i> sp. 9	1.1 (0.3)	1.1 (0.3)
<i>Microgaster</i> sp. 10	1.1 (0.3)	1.1 (0.3)

There were significant differences in the mean number of parasitoids per host between the 1996 and 1997 samples (Table 2). The mean number of parasitoids per host was significantly higher in the 1996 sample than in the 1997 sample ( $F_{1,10} = 15.7$ ,  $P < 0.01$ ).

There were significant differences in the mean number of parasitoids per host between the 1996 and 1997 samples (Table 2). The mean number of parasitoids per host was significantly higher in the 1996 sample than in the 1997 sample ( $F_{1,10} = 15.7$ ,  $P < 0.01$ ).

There were significant differences in the mean number of parasitoids per host between the 1996 and 1997 samples (Table 2). The mean number of parasitoids per host was significantly higher in the 1996 sample than in the 1997 sample ( $F_{1,10} = 15.7$ ,  $P < 0.01$ ).

There were significant differences in the mean number of parasitoids per host between the 1996 and 1997 samples (Table 2). The mean number of parasitoids per host was significantly higher in the 1996 sample than in the 1997 sample ( $F_{1,10} = 15.7$ ,  $P < 0.01$ ).

There were significant differences in the mean number of parasitoids per host between the 1996 and 1997 samples (Table 2). The mean number of parasitoids per host was significantly higher in the 1996 sample than in the 1997 sample ( $F_{1,10} = 15.7$ ,  $P < 0.01$ ).



**Vide**  
solution



# L'optique qui voit à 360°

UN NOUVEAU MODE DE PENSER LE MAGASIN D'OPTIQUE, UNE VISION INNOVANTE QUI VIENT D'UN REGARD SUR LES DEFIS, LES OPPORTUNITES ET LES RISQUES DU SECTEUR POUR LES AFFRONTER D'UNE MANIERE POSITIVE A PARTIR DE L'ASPECT AVANT TOUT FONCTIONNEL ET ESTHETIQUE DU POINT DE VENTE.

Posséder ou gérer un magasin d'optique est une chose, mais posséder et gérer un magasin d'optique qui marche en est une autre, car cela demande une dose d'enthousiasme en plus., du bon sens et une certaine capacité de diriger ses affaires. Le succès n'est plus à laisser au hasard ni aux intuitions du moment, il faut en effet une vision stratégique à 360° de sa propre activité et œuvrer en conséquence. Une concurrence toujours plus pressante, y compris de la part d'opérateurs commerciaux non traditionnels et une offre de produits qui dépasse de loin la demande, réduisent les prix et donc les marges de contribution sur les ventes et rendent la clientèle plus volatile, obligeant tout professionnel de la vente de produits optiques à repenser sa formule de vente d'une façon nouvelle,

et plus efficace. En créant Vide Solution, nous avons pensé à tous ceux qui cherchent, dans le choix d'agencement ou de rénovation d'agencement du point de vente, à augmenter fortement et sans équivoque ces éléments de distinction, de fidélisation et de rentabilité qui, à notre avis, sont les seuls capables de définir le succès d'un commerce de détail aujourd'hui et demain. Vide Solution est une proposition intégrale d'ameublement, de matériaux de décoration, d'éclairage, de compléments, d'équipements et de service d'agencement. Notre formule entend donner à qui le voudra, un beau magasin, unique et exclusif, mais à un coût certain, et surtout, un magasin à 360° fortement orienté sur ses objectifs de vente, de service et de rentabilité.



**Mirco Giovanelli**  
Administrateur délégué Gibam Shops.



\*à partir de

□ 540

## Système PILOT

Système d'exposition mural, disponible en différentes compositions et avec de nombreux accessoires.

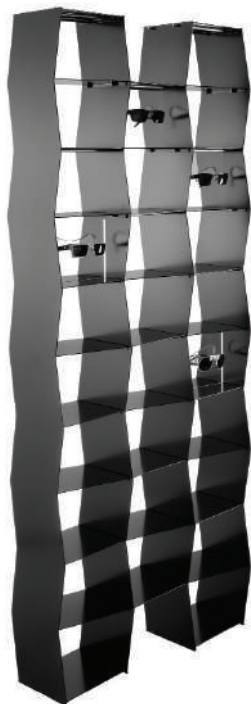

## WALLPATTERN

Système d'exposition en métal blanc brillant ou noir brillant.

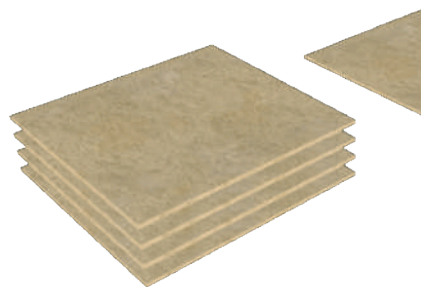

## GRES LAIT

Sol en grès.



## ! Demandez votre catalogue

...en vous connectant à notre site [www.videsolution.fr](http://www.videsolution.fr)  
ou contactez-nous à l'adresse courriel:

[videsolution@gibamshops.it](mailto:videsolution@gibamshops.it)

pour recevoir la visite d'un de nos experts-conseils.

**+39 0721 859991**



82

## CARVE

Siège en plastique et structure en acier chromé.

### Systèmes d'exposition

- 08 Système Atmosquare
- 16 Wallpattern
- 20 Totem
- 24 Pixel
- 30 Wave
- 32 Système Pilot
- 40 Frame
- 42 Elle
- 44 Stirata
- 46 Lama
- 48 Mensola

### Compléments et accessoires

- 22 Chaises et tabourets
- 32 Présentoirs et accessoires
- 50 Re-design : lampes recyclées

### Finitions et matériaux

- 38 Finitions des composants
- 54 Matériaux de décoration

### Services

- 56 Services produit
- 58 Services client

### Approfondissements

- 14 La parole au design
- 26 La bonne ergonomie
- 34 « I » comme interactivité
- 52 LED ou fluorescence ?

---

Les prix du catalogue sont valables jusqu'au 31/07/2013, mais sont passibles de promotions au cours de l'année.

#### Notre réseau commercial :

Le réseau de distributeurs Vide Solution accompagne le client dans le choix des produits qui lui conviennent le mieux et dispose de spécialistes de la conception et de l'agencement en mesure de créer la meilleure solution intégrale pour son point de vente.

\*à partir de

□ 1.015

**ATMOSQUARE**  
avec vitrine

Système avec vitrine d'exposition murale.

\*à partir de

□ 1.020

○ **ATMOSQUARE**  
avec tablettes lumineuses

Système d'exposition mural avec tablettes lumineuses.



□ 260

**GALA**

Siège en éco-cuir et structure en acier chromé.

**GRES LAIT**

Sol en grès.

Minimal accueillant

Le bois d'olivier et le fond blanc créent une atmosphère élégante et professionnelle. Les tablettes lumineuses et la vitrine suspendue sont une excellente solution pour l'exposition et





€30

### MIRROIR

Miroir en métal laqué blanc ou noir brillant.

la valorisation du produit. La couleur blanche et le système d'exposition mural créent un résultat insolite et raffiné.



### Atmosquare avec tablettes lumineuses

**Le produit :** les formes extrêmement linéaires et propres de *Atmosquare* panel présentent le produit de manière raffinée et en exaltent le design. L'utilisation de la lumière, intégrée dans les tablettes, met surtout en relief les caractéristiques des montures de soleil. Les tablettes pour l'exposition sont réalisées en polycarbonate éclairé d'une source lumineuse à led, capable de faire ressortir, sans aberrations chromatiques, les caractéristiques des lunettes exposées. La paroi est proposée en une gamme de bois tendance pour magasins, fortement orientée élégance et design.

**Matériaux :** acier peint, bois plaqué, bois laqué, éclairage LED ou à fluorescence, méthacrylate pmma.

**Contenance :** 32 montures/élément env.

Finitions :



La ligne *Atmosquare* est disponible en version avec tablettes lumineuses ainsi qu'avec des supports en fil métallique, latte en aluminium, tablettes en verre, vitrine.



\*à partir de

**€1.577**

**SOLID**

Comptoir d'exposition et caisse avec structure en métal blanc brillant et panneau avant disponible en plusieurs finitions.



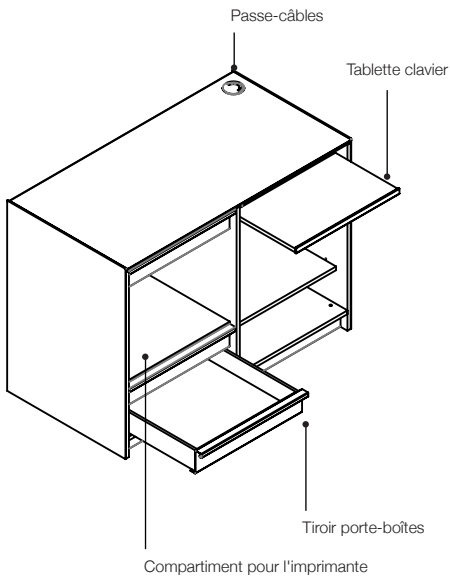
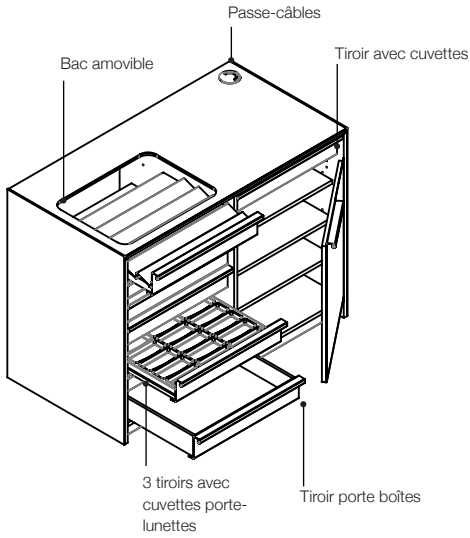

### **Solid**

**Le produit :** élégance, fonctionnalité et résistance sont à la base du projet. Une recherche exaspérée du détail a donné le jour à cette ligne de comptoirs, une zone importante du magasin, où l'opticien dédie beaucoup de temps aux relations avec ses clients. La durée de la vie de la surface de travail est pratiquement infinie grâce à l'emploi de verre trempé extra-clair et rétro-laqué. La structure est en bois plaqué, disponible en plusieurs finitions de couleur et en métal peint blanc brillant.

**Matériaux :** acier peint, bois plaqué, verre trempé extra-clair rétro-laqué.

**Contenance :** 3 différents agencements sont prévus pour satisfaire tout besoin pratique.

#### **Finitions :**



Le blanc **Solid** est disponible en 3 solutions différentes, qui allient, chacune à sa façon, les éléments décrits dans le schéma de gauche.



**€774**

**MOBILE**

Meuble avec roues et tiroirs munis de cuvettes porte-lunettes.



**Cuvettes porte lunettes\***

### ***Mobile***

**Le produit :** fonctionnel et pratique, grâce aux roues dont il est équipé, *Mobile* fonctionne comme une aide précieuse à l'opticien dans la gestion du point de vente. Les tiroirs peuvent être utilisés pour ranger des montures, des verres ou des instruments.

**Matériaux :** bois plaqué, acier peint.

**Contenance :** 10 montures/tiroir

**Finitions :**



\*Chaque tiroir de *Mobile* est équipé d'une cuvette porte lunettes très pratique.

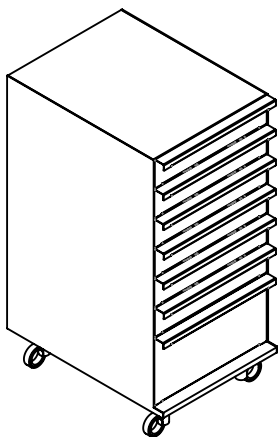

# La parole au design

EN ETROITE RELATION ENTRE LA CAPACITE DE FAIRE ET LA CAPACITE DE PENSER, GUIDE PAR L'HUMILITE ET L'INTELLIGENCE, POUR NOUS CHACUN DE NOS COLLABORATEURS, CHAQUE HOMME OU CHAQUE FEMME QUI SUIT LE DEVELOPPEMENT DE NOS PRODUITS, EST D'UNE CERTAINE FAÇON UN « DESIGNER ».



*« Savoir raconter le style des lunettes sélectionnées par l'opticien pour sa clientèle, selon un équilibre raffiné entre les tendances de la mode et les aspects techniques et professionnels, est le métier du créateur. La recherche de formes et de fonctionnalités sachant dialoguer avec les multiples aspects du monde de l'optique ainsi que la sélection de finitions et de coloris évocateurs sont les instruments qui nous guident lors de la conception de votre point de vente. Chacun de nos projets naît de vos exigences et vise à se distinguer aux yeux de vos clients. » Architecte Nicola De Pellegrini*

## Le design de Nicola De Pellegrini est pur, honnête et durable.

---

Le caractère du créateur de nos produits se lit parfaitement dans les formes, dans les couleurs, dans les matériaux créés et sélectionnés par Vide Solution. L'Architecte De Pellegrini, qui est à la tête de notre bureau d'études depuis plusieurs années, a su interpréter les exigences et les défis du secteur d'une façon concrètement nouvelle grâce à sa capacité introspective de fusionner sa longue expérience de créateur de mobilier et d'équipements pour espaces commerciaux avec celle du designer de lunettes. Nicola connaît tout des lunettes, il sait comment elles se vendent, comment elles s'utilisent, comment elles se portent, comment elles se créent, mais plus encore, il sait en interpréter et en retracer les évolutions et c'est avec cette expérience et cette habileté qu'il a créé nos produits.



Depuis 40 ans, pour nous, la conception et la création d'agencements pour magasins signifie synergie entre habileté de fabrication et recherche de matériaux.

---

Les hommes et les femmes qui travaillent au développement technique de nos produits savent utiliser et ré-utiliser les matériaux que nous offrent la nature et la tradition (bois, métal et verre), mais aussi, surtout chez Vide Solution, explorer de nouvelles formes et de nouvelles techniques de production, en créant des produits en plastique, en plexiglas, en aluminium, et en y intégrant les dernières technologies d'éclairage et de communication multimédiale. Conscients de notre histoire et forts de leur expérience, nos collaborateurs sont capables d'élans continus vers l'innovation.

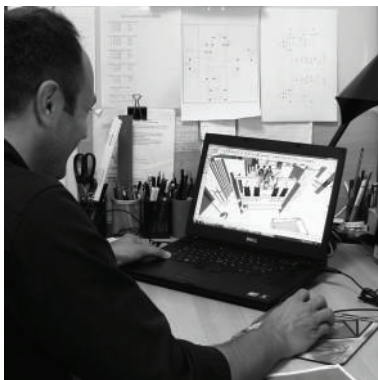



**WALLPATTERN**  
Système d'exposition en métal  
blanc brillant ou noir brillant.



**€215**

**VI**

Siège en éco-cuir  
et structure en acier  
chromé.

**illusions optiques**

Une atmosphère épurée et technologique. Grâce à la géométrie de l'élément Wallpattern, l'union blanc-noir traditionnelle génère une atmosphère





moderne et dynamique. La lumière qui passe au travers des éléments d'exposition permet de concentrer l'attention sur les lunettes exposées.

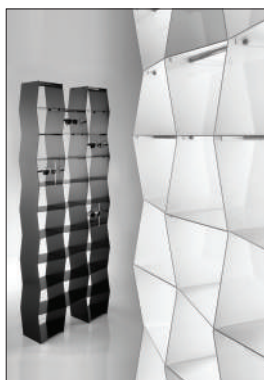

### **Wallpattern**

**Le produit :** conçu comme élément d'ameublement pour le point de vente. L'effet optique défini par la géométrie des cellules d'exposition permet une vision dynamique des montures qui, grâce au support satiné spécial, apparaissent comme suspendues.

**Matériaux :** métal peint, aluminium, méthacrylate pmma.

**Contenance :** 27 montures/élément env.

**Finitions :**



\*à partir de

**€540**

**ATMOSQUARE**  
avec tablettes en verre

Système d'exposition mural avec tablettes  
en verre.

**€82**

**CARVE**

Siège en pvc et structure en  
acier chromé.

**100% couleur**

La rigueur géométrique et l'utilisation de la couleur bleue comme élément principal confèrent au projet une image contemporaine. La modularité du système Atmosquare a été associée à la simplicité et à la fantaisie de Totem, présentoir en



€820

**TOTEM**

Système d'exposition en pvc.  
Fixation au plafond par câbles  
en acier.

PVC. Les compléments, les chaises, les tables et les appareils d'éclairage sont coordonnés dans la couleur et dans les lignes pour contribuer à définir le style de l'ensemble.



**Atmosfera avec tablettes en verre**

**Le produit :** la transparence et l'élégance du verre permettent une exposition des montures sur simple appui minimaliste.

Le rythme de la paroi composée de carrés en bois confère une touche de rigueur et d'élégance au point de vente.

Les carrés décoratifs sont réalisés en bois, avec différentes finitions bois et couleurs. Les tablettes, réalisées en verre trempé transparent, permettent l'exposition du produit sur simple appui.

**Matériaux :** acier peint, bois plaqué, bois laqué, verre trempé.

**Contenance :** 28 montures/élément env.

**Finitions :**



La ligne **Atmosfera** est disponible avec tablettes lumineuses ainsi qu'avec des supports en fil métallique, latte en aluminium, tablettes en verre, vitrine.



€820

### TOTEM

Système d'exposition en pvc.  
Fixation au plafond par câbles  
en acier.

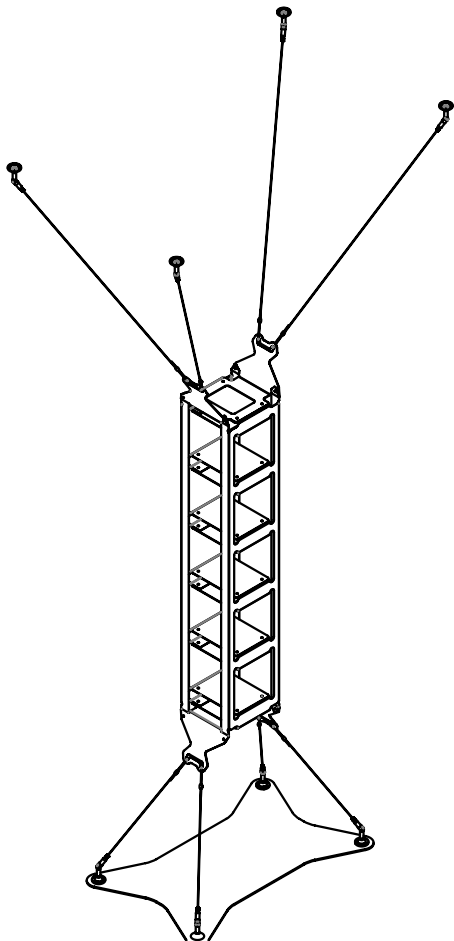

### **Totem**

**Le produit :** né d'un concept novateur pour l'exposition des lunettes, Totem peut être installé en tout point du magasin. Il est réalisé en matière plastique. La fixation au plafond se fait de façon simple et rapide. L'exposition des produits, qui diffère des systèmes traditionnels, attire l'attention du client.

**Matériaux :** pvc satiné, métal peint, acier inox.

**Contenance :** de 5 à 10 montures.

**Finitions :**



# Chaises et tabourets

LE PROGRAMME « VIDE » PROPOSE UNE COLLECTION DE CHAISES ETUDIÉES POUR LES EXIGENCES DU MAGASIN D'OPTIQUE. LES COLORIS ET LES MATERIAUX SONT COORDONNES AUX TENDANCES ACTUELLES DU DESIGN ET AUX COLLECTIONS DE MOBILIER DU CATALOGUE VIDE SOLUTION. LES STRUCTURES ET LES MATERIAUX DE FINITION ONT ÉTÉ TESTÉS POUR L'EMPLOI EN MILIEUX COMMERCIAUX A FORTE DENSITÉ DE TRAFIC. L'ERGONOMIE A ÉTÉ ÉTUDIÉE POUR AJOUTER DE HAUTS NIVEAUX DE CONFORT.



01

\*à partir de

€82

01. Tabouret avec assise en éco-cuir et structure en acier chromé. 02. Tabouret avec assise en éco-cuir et structure en acier chromé, disponible en noir ou avec l'assise en bleu. 03. Siège en éco-cuir et structure en acier chromé, disponible avec assise dans les coloris blanc ou noir. 04. Siège en plastique et structure en acier chromé.



02



03



04





**PIXEL**

Kit de 3 éléments lumineux en pvc opale. Intensité, couleur et jeux de lumière réglables.

\*à partir de

□ **300**

**Panneaux CONCRETE**

Panneaux pour paroi finition faux béton.

# jeux de lumière

Le contraste entre la matière des parois, le revêtement Concrete (béton) et l'image éthérée de Pixel créent une atmosphère unique. La double composition murale, décalée vers la gauche et alignée sur la droite, expose le





potentiel de ce système, non seulement en tant que présentoir, mais aussi en tant qu'élément de design capable de caractériser le cadre architectural.

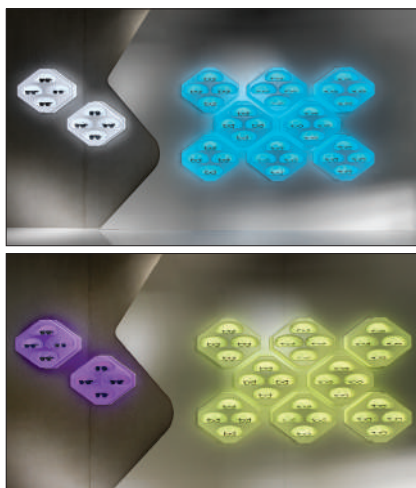

**Jeux de lumière Pixel\***

### ***Pixel***

**Le produit :** l'idée est de réaliser un présentoir de lumière, capable d'exprimer au maximum les caractéristiques des produits exposés. Réalisé par moulage en matière plastique opale, il dispose d'un système avancé d'éclairage interne à LED RGB. Un module programmable permet de régler la couleur de la lumière et l'effet de transition.

**Matériaux :** pvc satiné.

**Contenance :** 4 montures/élément

**Finitions :**



**\*L'effet scénique désiré peut s'obtenir en combinant 7 tonalités de couleur et en réglant l'intensité lumineuse, les effets de lumière ainsi que les temps de transition d'un effet à l'autre.**

# La bonne ergonomie

LA MISSION DES DESIGNERS ET DES PROJETEURS VIDE SOLUTION EST DE CREER UN RAPPORT HARMONIEUX ENTRE LES PERSONNES, LES OBJETS ET L'ENVIRONNEMENT. NOUS ESSAYONS D'INTERPRETER LES BESOINS DES PERSONNES : C'EST LA LE POINT DE DEPART DE NOTRE PROCESSUS DE DESIGN :

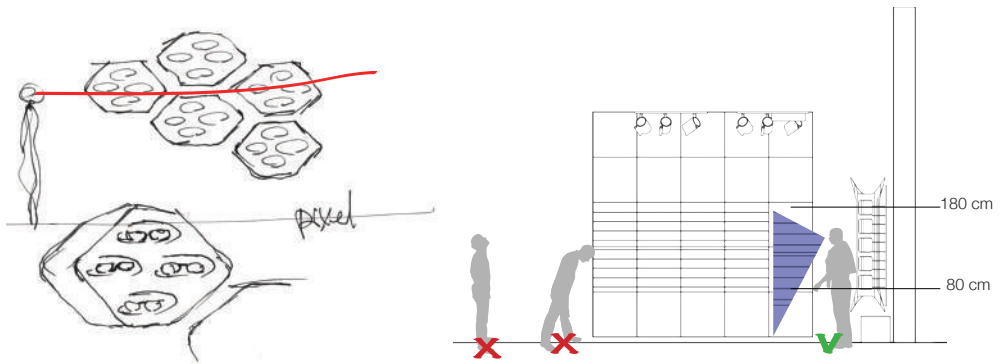

C'est pourquoi nous privilégions les surfaces résistantes et faciles à nettoyer.

Tous les mobiliers ont été conçus, créés et réalisés avec l'objectif de simplifier la vie des personnes qui les utilisent. C'est pourquoi nous privilégions les surfaces résistantes et faciles à nettoyer. Les formes simples et minimales communiquent les fonctionnalités des éléments de façon intuitive.

Les systèmes sont conçus pour offrir une exposition des lunettes à une hauteur de 80 à 180 cm, pour que le produit soit visible et accessible au client sans aucun effort ou « stress » physique. Une série de compléments, coordonnés aux mobiliers d'exposition et de service, facilitent l'essayage des produits et l'assistance du vendeur.

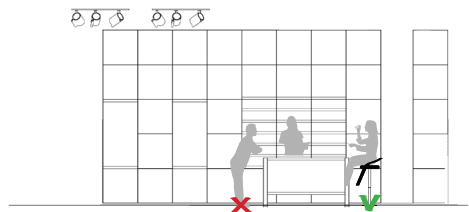

# Pourquoi choisissons-nous la base et vous la moulure ?

Le principal objectif des agencements est de présenter les produits sous leur meilleur angle. Cela s'obtient en alliant fonctionnalité, atmosphère et design. Les magasins d'optique sont un défi intéressant car ils sont conçus comme de grandes vitrines, où le client peut trouver le modèle de lunettes qui satisfait au mieux ses désirs, où il peut essayer différents produits et se laisser influencer par l'expérience de l'opticien dans ses choix. Pour ce faire, les ameublements Vide sont étudiés à fond d'un point de vue de leur fonctionnalité et sont proposés en différentes finitions, de façon à toujours obtenir des projets efficaces et émotionnels.

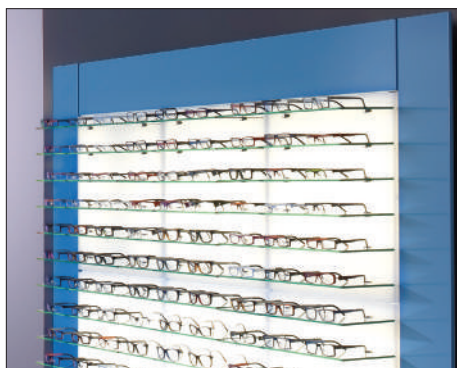
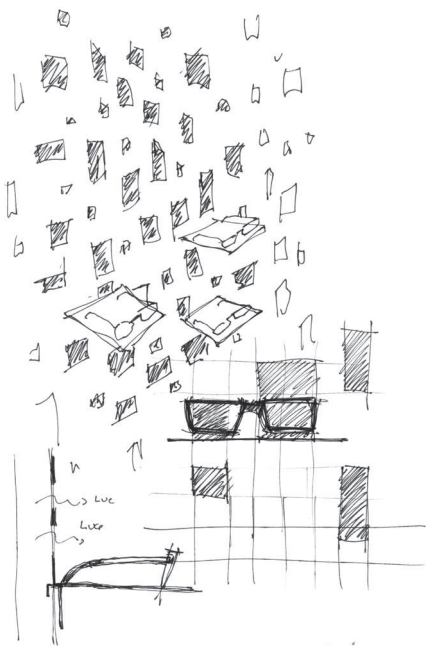

## Quelques suggestions :

*L'utilisation de matériels promotionnels et de présentoirs de comptoir devrait être étendue aux produits en promotion ou sur lesquels l'opticien entend concentrer l'attention des clients. Une présentation réussie du merchandising visuel dépend du bon équilibre des composantes de produit, de communication et des agencements qui constituent l'atmosphère du point de vente.*

*Chaque tablette peut être organisée par couleur, par style et par type de produit ou de marque. Une exposition claire et fonctionnelle est préférable car elle incite à une expérience d'achat efficace et relaxante.*

*Les produits exposés à la hauteur des yeux attirent davantage l'attention du consommateur par rapport aux articles positionnés plus haut ou plus bas. C'est pourquoi il est important de faire attention aux articles à promouvoir et de les placer dans les meilleurs espaces.*

# Présentoirs et accessoires

L'UTILISATION DE PETITS PRESENTOIRS, COORDONNES AU DESIGN DES MOBILIERS « VIDE SOLUTION », PERMET DE METTRE CERTAINS PRODUITS EN VALEUR, EN RENDANT LEUR EXPOSITION PLUS ATTRAYANTE. VIDE SOLUTION PROPOSE DE NOMBREUSES SOLUTIONS POUR RESOUDRE LES DIFFERENTES EXIGENCES D'EXPOSITION D'UN POINT DE VENTE POUR L'OPTIQUE : VITRINES, TABLES, COMPTOIRS, ETAGERES DES AMEUBLEMENTS MURAUX. LES LIGNES DE PRODUIT, DANS LES DIFFERENTS STYLES ET COLORIS, GARANTISSENT UN INSTRUMENT OPTIMAL POUR LA CREATIVITE ET POUR LE MARCHANDISAGE VISUEL.



\*à partir de

€15

## Série Land

**Le produit :** la série de miroirs et de présentoirs *Land* est réalisée en tôle de métal pliée et laquée moyennant une peinture spéciale qui empêche les montures de glisser, coloris blanc.

**Matériaux :** tôle de métal, plexiglas, miroir.

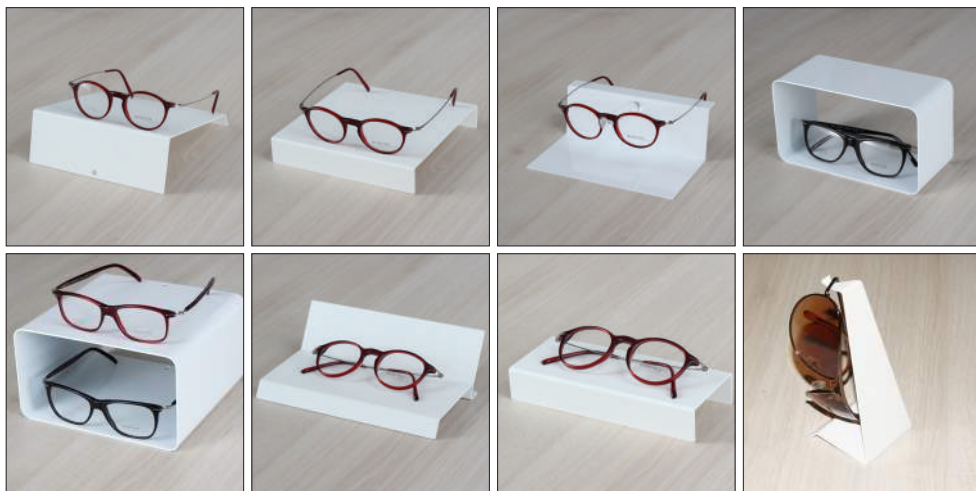

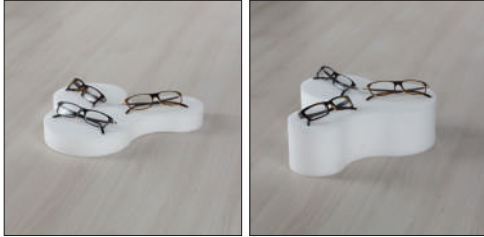
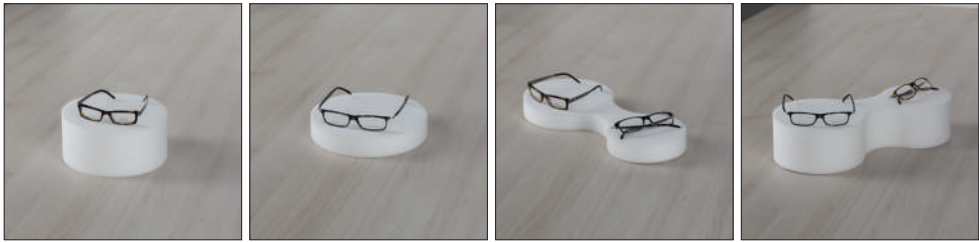

\*à partir de

€5

### Séries Soft et Plexi

**Le produit :** la série *Soft* est réalisée en plastazote blanc, une mousse de polyéthylène. Les trois éléments de la série *Plexi* sont réalisés en plexiglas fumé.

**Matériaux :** plastazote, plexiglas.



Les accessoires et les présentoirs sont un produit « Vide Solution », sujet à remises et promotions. Des produits avec finitions spéciales sont également disponibles à certaines périodes de l'année.

## ! Demandez votre catalogue

...en vous connectant à notre site [www.videsolution.fr](http://www.videsolution.fr) ou contactez-nous à l'adresse courriel:

[videsolution@gibamshops.it](mailto:videsolution@gibamshops.it)

pour recevoir la visite d'un de nos experts-conseils.

**+39 0721 859991**

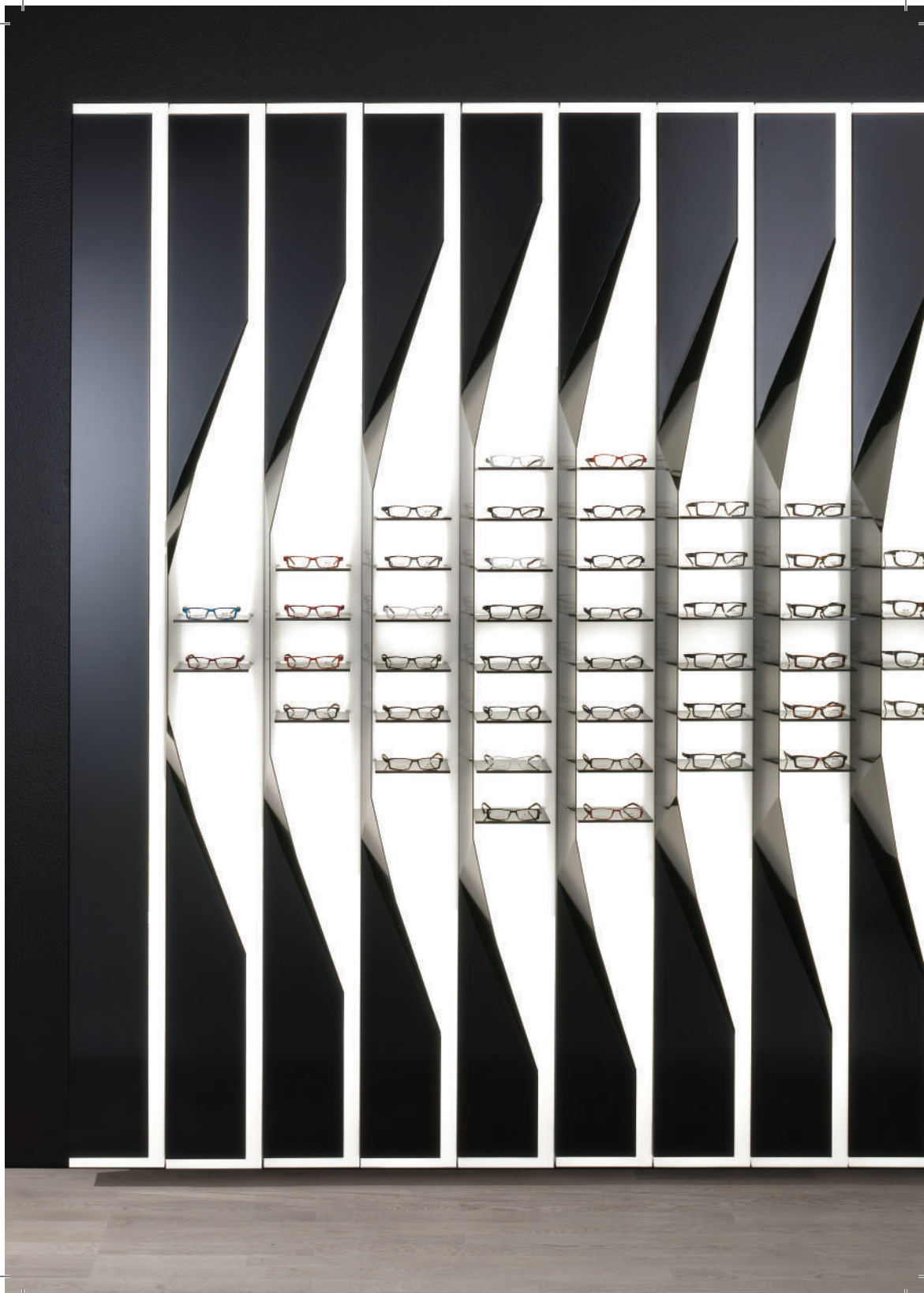



« ON ENTENDAIT LA MER,  
COMME UNE AVALANCHE SANS  
FIN, LE TONNERRE INCESSANT  
D'UN ORAGE NE D'ON NE SAVAIT  
QUEL CIEL. ELLE NE S'ARRETAIT  
PAS UN INSTANT. IGNORAIT LA  
FATIGUE. ET LA CLEMENCE. SI  
TU LA REGARDES, TU T'EN RENDS  
COMPTE : AU BRUIT QU'ELLE FAIT.  
MAIS DANS LE NOIR... TOUTE  
CETTE INFINITUDE ALORS N'EST  
PLUS QUE FRACAS, MURAILLE DE  
SONS, HURLEMENT LANCINANT ET  
AVEUGLE. TU NE L'ETEINS PAS, LA  
MER, QUAND ELLE BRULE DANS LA  
NUIT ».

*Océan Mer, Alessandro Baricco*

## Wave

**Le produit :** *La rigueur et le style de son design le distinguent par rapport à la concurrence et lui permettent d'exposer des produits ayant une forte personnalité.*

**Matériaux :** métal peint, méthacrylate pmma.

**Contenance :** 50 montures/élément env.

\*à partir de

□ 540

## 🔍 Système PILOT

Système d'exposition mural, disponible en différentes compositions et avec de nombreux accessoires.

## TITANIUM

Lampe artisanale, faite à partir de plaques de titane de rebut, utilisées pour la fabrication des lunettes.

**solide** élégance

Atmosphère élégante et ordonnée, idéale pour exposer les produits des plus grandes marques du design. Le bois clair et l'enduit noir sont associés



\*à partir de

€78

## Panneaux CHÊNE

Panneaux pour paroi en chêne pores bois naturel.

\*à partir de

€590

## PILOT compositions suspendues

Système d'exposition mural suspendu, disponible en différentes compositions et avec différents accessoires.



### Système Pilot

**Le produit :** système d'exposition mural, modulaire, se composant de montants en acier et de panneaux équipés, disponibles en plusieurs finitions et avec de nombreux accessoires. *Pilot* est disponible en 4 compositions, avec montants ou suspendues, un grand choix d'accessoires, barre antivol ou supports en fil métallique. Dans le cas des 4 compositions, la flexibilité de l'exposition des tablettes, des supports en fil d'acier, des boîtiers transparents et des miroirs, permet de créer des parois d'exposition efficaces et ordonnées.

**Matériaux :** aluminium, méthacrylate pmma.

**Contenance :** min. 25 max. 72 montures/élément

**Finitions :**



**Pilot a été conçu pour être composé en nombreuses solutions, à la discrétion du client :**

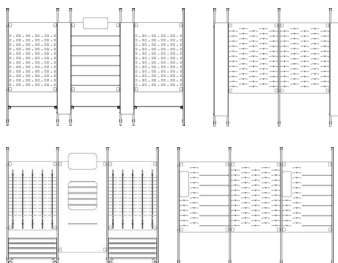

à un ameublement blanc en finition brillante. Les différentes solutions d'exposition contribuent à créer une atmosphère relaxante et exclusive.

# « I » comme interactivité

PENSE ET CREE DANS LE BUT D'ABATTRE LES BARRIERES SOCIO-TEMPORELLES ENTRE LE MONDE INTERNET ET LE POINT DE VENTE, *PILOT* INTERACTIF EST UN MIROIR DIGITAL INTERACTIF QUI INTEGRE L'ELEMENT D'AMEUBLEMENT DANS UN ECRAN TACTILE 22" ET UNE WEBCAM HD. CE PRODUIT CONNECTE EN TEMPS REEL VOTRE CLIENT ET VOTRE POINT DE VENTE AU MONDE INTERNET !



## **Système *Pilot Interactif***

*Pilot* intègre un miroir numérique, qui tire profit des nouvelles technologies, et permet à l'opticien d'offrir un instrument utile pour l'essai des lunettes de la part de sa clientèle. Il est possible de prendre des photos et d'enregistrer des vidéos pouvant être publiées sur les réseaux sociaux les plus importants ou envoyées aux amis par courriel. Tous les contacts seront ensuite acquis par le système pour être utilisés pour les activités de marketing. Le système offre d'autres fonctions utiles, comme le mesureur d'écart pupillaire, le programme d'information sur la vue et le publicateur de contenus publicitaires. Un instrument indispensable et moderne pour se différencier et augmenter l'efficacité de l'activité professionnelle.

**Matériaux :** aluminium, méthacrylate pmma.

**Finitions :**



## ... les avantages pour le revendeur

En publiant les images du point de vente via *Pilot Interactif*, la marque et le nom du magasin pourront être *vues par des milliers de personnes en très peu de temps* : en effet, des études de secteur ont démontré qu'un utilisateur moyen de Facebook a environ 200 « amis » ; hors, on calcule que si seulement dix personnes utilisaient *Pilot Interactif*, la marque du point de vente serait vue par environ 2 000 personnes par jour, soit 12 000 personnes à la semaine et 680 000 par an ! Ce qui différencie également ce produit est la « qualité » de la grande visibilité à laquelle le point de vente est exposé : du moment que 70% des « amis » d'un utilisateur de Facebook fait partie de sa ville ou de sa région, la marque sera vue par un « public » qui se trouve dans la même zone géographique que le point de vente, et sera donc en mesure de localiser le magasin facilement et en peu de temps. Par ailleurs, le dispositif donne la possibilité au revendeur, par le biais de l'autorisation au traitement des données personnelles de la part de l'utilisateur, de créer *un fichier d'archive des adresses courriel de tous les utilisateurs*, qu'il pourra utiliser lors de campagnes promotionnelles dédiées et réservées à une base réelle d'utilisateurs.



---

### Assistance à distance gratuite la première année.

*Pilot Interactif* peut être configuré directement par l'opticien à l'aide de notre panneau de contrôle, accessible en ligne en saisissant un mot de passe. À partir de cette plateforme, le revendeur peut télécharger des images et des contenus, en contrôlant et en gérant tous les écrans se trouvant dans son/ses points de vente. Notre société offre une assistance technique à distance, qui est gratuite la première année.



fashion

100%  
UV protect

\*à partir de

€535

LINEA

Caisson porte-lunettes muni de roues,  
disponible en plusieurs dimensions.

Blanc couleur

Le blanc et la couleur, alliés à la technicité du système pilote représentent une solution valable pour des espaces dynamiques et actuels. L'application des différentes solutions du système pilote permet de réaliser des magasins



extrêmement fonctionnels. L'utilisation des montants sol-plafond représente une proposition gagnante pour l'agencement des vitrines et des espaces centraux.



**Marchandisage visuel Pilot\***

### **Pilot avec cadre**

**Le produit :** il est au centre de l'attention et trouve facilement sa place grâce aux différentes solutions d'exposition du système *Pilot*. Sous les produits exposés et éclairés par des lumières LED, se trouve un plan d'appui particulièrement pratique. À la différence des autres éléments de la ligne *Pilot*, dans laquelle le panneau de communication est disponible en option (voir page 079), ici il fait partie intégrante de l'élément, **le client peut décider de le laisser vide (comme dans l'image) ou de l'orner de graffiti en appliquant une pellicule adhésive.**

**Matériaux :** bois laqué, acier peint, méthacrylate pmma, LED.et fluo.

**Contenance :** 15 montures/élément

**Finitions :**



\*Selon le même principe de composition de la ligne *Pilot*, nous avons également étudié un système, à un ou à deux montants, idéal pour la zone vitrine ou comme centre d'attention à l'intérieur du point de vente. Le client peut alors choisir les accessoires en toute liberté, parmi des tablettes de présentation, des miroirs ou des panneaux pour la communication.

# Finitions des compléments

LA CREATION ET LE DEVELOPPEMENT DE NOS PRODUITS VISENT A CONFIRMER LEUR VALEUR EN TERMES DE BIEN-ETRE DES UTILISATEURS TOUT EN REDUISANT LE PLUS POSSIBLE LEUR IMPACT SUR L'ENVIRONNEMENT. NOUS LE FAISONS DE FAÇON CONCRETE, SANS EQUIVOQUE, SANS RETHORIQUE. C'EST POURQUOI VOUS NE TROUVEREZ PAS DANS NOTRE CATALOGUE D'ARTICLES AYANT SUBI DES TRAITEMENTS DE SURFACE AUX METAUX LOURDS, COMME LE CHROME OU LE MERCURE ET C'EST AUSSI LA RAISON POUR LAQUELLE TOUS LES MATERIAUX QUE NOUS UTILISONS SONT COMPATIBLES AVEC LEUR RECYCLAGE.

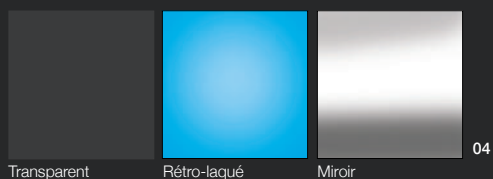
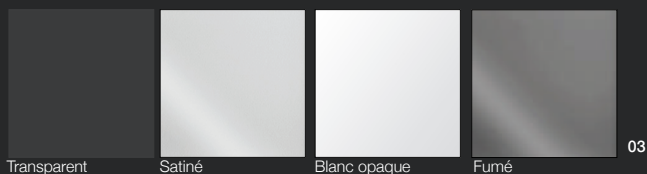
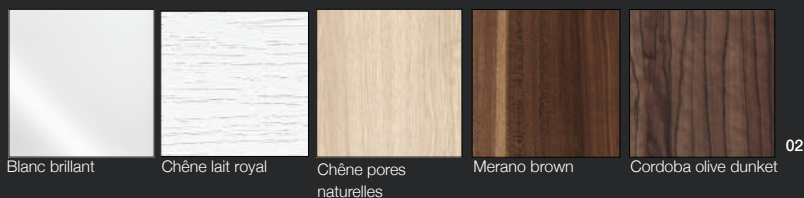

**01. Les laqués :** brillante et contemporaine, la finition laquée est disponible dans une gamme originale de coloris, capable de caractériser les espaces avec élégance. **02.**

**Les bois :** la gamme raffinée des finitions bois disponibles revêt chaque point de vente d'un caractère unique. **03. Les Plexiglas :** matériau aux effets visuels fascinants, le plexiglas permet d'exposer les lunettes d'une manière élégante et moderne. **04. Les verres :** la superficie extraordinaire du verre, allée au rétro-laquage, représente un haut niveau de qualité dans le style des agencements.



Le PEFC (Programme de reconnaissance des certifications forestières) est l'organisation mondiale qui milite pour la gestion durable de la forêt par le biais de la certification forestière et de l'étiquetage des produits de la filière forêt-bois. Les produits portant la marque et/ou l'étiquette PEFC garantissent que la matière provient de forêts gérées de façon durable.

Le PEFC reconnaît des programmes nationaux de certification forestière, qui sont tenus de respecter les critères du PEFC et qui sont soumis à des contrôles périodiques.

Cette norme a été développée par nos fournisseurs dans le cadre d'un processus ouvert, transparent, de concertation qui a impliqué la plupart des parties prenantes.

\*à partir de

€485

## FRAME

Système d'exposition lumineux, mural, disponible en plusieurs dimensions, pouvant être encastré ou monté en saillie.



## Natural mood

Une palette de couleurs avec des teintes naturelles, où le vert, le jaune, le noir et les veines du merisier se composent en une atmosphère qui rappelle les premières années du XXème siècle. Frame, dans la version à encastrer, crée un motif





€130

## ACÉTATE

Lampe artisanale, faite à partir de branches de rebut en acétate, utilisées pour la fabrication des lunettes.



## Frame

**Le produit :** *Frame* est un système complet d'exposition pour lunettes. La gamme de compositions, allée au choix de différents matériaux et coloris pour les cadres, permet de concevoir des solutions toujours originales. L'emploi d'éclairage LED sur chaque tablette permet une homogénéité et une qualité uniques de l'éclairage des produits. *Frame* peut être appliqué au mur et à encastrer, à monter en saillie, ou fixer sur panneau. Cette polyvalence permet d'intégrer *Frame* dans toute architecture d'intérieur pour donner libre cours à la créativité.

**Matériaux :** bois plaqué, bois laqué, méthacrylate pmma satiné, acier peint blanc brillant, éclairage LED et fluo.

**Finitions :**



élégant sur le mur, tandis que le panneau en saillie sur le fond noir fait office de point d'attraction. Il est possible de dédier une catégorie spécifique de produit à chaque cadre, afin de rendre l'expérience d'achat ordonnée et reposante.



**€600**

**ELLE**

Système d'exposition lumineux  
en tôle perforée, finition blanc  
brillant.

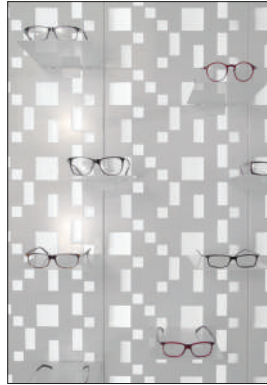

### **Elle**

**Le produit :** l'étude d'un motif géométrique particulier pour les perforations décoratives de la tôle a servi à définir un système capable d'accueillir les tablettes d'exposition selon une infinité de combinaisons. Cette possibilité permet à l'opticien de créer, selon ses exigences, des parois toujours nouvelles et avec des densités variables de produits exposés. L'éclairage led, allié au design décoratif, font de Elle un élément qui se distingue et au design moderne.

**Matériaux :** acier peint blanc brillant, méthacrylate pmma, éclairage LED. et fluo

**Contenance :** selon le nombre de tablettes.

**Finitions :**



\*Elle se compose de modules destinés à être placés les uns à côté des autres pour former une paroi entière. Les tablettes peuvent être positionnées en tout point, le revendeur a donc la possibilité de les déplacer et de les disposer à l'infini.

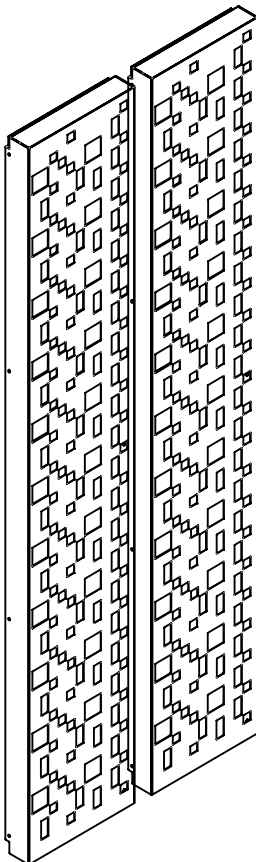

Les modules qui composent Elle\*



## vintageannées 50

Les coloris intenses et captivants du papier à tapisser ajoutent du caractère et du dynamisme à la décoration. Le rouge de la paroi, coordonné au papier à tapisser, encadre la séquence d'éléments Stirata, qui semblent suspendus

\*à partir de

€400

## STIRATA

Système d'exposition en tôle déployée, disponible en plusieurs dimensions.



dans l'air. Le sol, gris anthracite, contribue à définir l'atmosphère générale. Le système d'exposition Frame, dans la version avec cadre blanc brillant, offre une présentation des lunettes lumineuse et attrayante.



### **Stirata**

**Le produit :** la géométrie particulière de la tôle qui compose la gamme *Stirata* rend cet élément unique en son genre et sert d'ancrage aux supports qui peuvent être placés en tout point.

**Matériaux :** acier peint.

**Contenance :** selon le nombre de tablettes.

Finitions :





**€75**

**LAMA**

Système d'exposition en tôle blanc brillant.

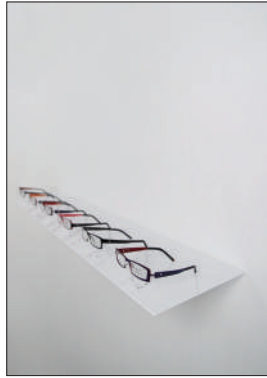

### **Lama**

**Le produit :** *Lama* se présente comme un système d'exposition simple et raffiné. L'effet particulier « à suspension » est obtenu grâce à des supports spéciaux en plexiglas transparent.

**Matériaux :** acier peint, plexiglas transparent.

**Contenance :** 6 montures

**Finitions :**





□ 165

**MENSOLA**

Système d'exposition à  
« étagères » (mensola en italien),  
finition blanc brillant.





### **Mensola**

**Le produit :** *Mensola* se base sur le principe d'exposition en appui et est équipée d'éclairage LED et fluo qui lui permet d'éclairer la tablette se trouvant en-dessous. La finition particulière en blanc brillant est facile à nettoyer et résistante aux rayures.

**Matériaux :** bois plaqué blanc brillant, acier peint.

**Contenance :** 9 montures

**Finitions :**



# Re-design

LES LAMPES RE-DESIGN SONT FABRIQUEES EN SERIE LIMITEE A PARTIR DE MATERIAUX PARMIS LES PLUS PRECIEUX PROVENANT DES REBUTS DE PRODUCTION DE LUNETTES FABRIQUEES EN ITALIE. VERITABLE OEUVRE DU DESIGN ET DU TALENT ARTISANAL ITALIEN QUI S'AJOUTE A LA TECHNOLOGIE DE BASE SERVANT DE SUPPORT A LA SOURCE DE LUMIERE. LES MATERIAUX UTILISES SONT LE TITANE PUR ET L'ACETATE DE CELLULOSE.

(Les lampes sont réalisées avec des rebuts de production des montures Bioeyes et Blackfin de PRAMAOR Italian Titanium Eyeware)



€130

## Acétate

**Le produit :** lampe artisanale, faite à la main, avec les branches en acétate qui sont rejetées lors de la fabrication des lunettes. Éclairage intégré.

**Matériaux :** acier, acétate.



€100

## Aste

**Le produit :** lampe artisanale, faite à la main, avec les branches en titane pur qui sont rejetées lors de la fabrication des lunettes. Éclairage intégré.

**Matériaux :** acier, titane.



\*à partir de

€800

*Titanium*

Le produit : lampe artisanale, système d'éclairage intégré.

Matériaux : acier, titane, éclairage led.

La série de lampes Re-design porte en soi le caractère unique du produit fini à la main. Chaque lampe est une pièce unique, et dans le cas de *Acétate*, la couleur des branches de lunettes varie selon la période et les rebuts dont nous disposons.

---

# LED ou fluorescence ?

EN 2009, CHEZ GIBAM, NOUS AVONS ENTAMÉ UNE RÉFLEXION TRÈS IMPORTANTE SUR LES VALEURS DE L'ÉCO-DURABILITÉ ENVIRONNEMENTALE. CETTE RÉFLEXION, À LAQUELLE TOUS NOS COLLABORATEURS ONT CONTRIBUÉ, A ABOUTI SUR LA DÉCISION D'ACTUALISER TOUS LES CATALOGUES GIBAM SHOPS ET D'AJOUTER LA VERSION LED EN PLUS DE LA VERSION FLUORESCENTE, POUR TOUS NOS PRODUITS D'ÉCLAIRAGE.

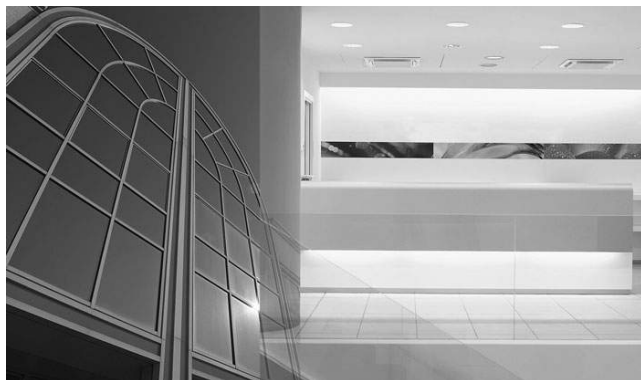

Malgré cette double option, nous nous sentons quand même de suggérer au client attentif et qui a à cœur « la santé de la planète » de choisir l'équipement LED !

---

## ... les avantages de la technologie LED

La durée de vie moyenne d'un appareil fluorescent est de 2.000 h (8 ans et demi env.) et celle d'un appareil à **LED** est de **40 000 h** (17 ans env.).



La consommation d'un appareil T5 fluorescent est de 8 W, celle d'un appareil à **LED** est de **2,7 W** pour une activité commerciale ouverte 8h par jour environ, à appareils égaux, l'éclairage des locaux porterait en 17 ans (40 000 h) à une dépense de 10 462 € pour la fluorescence et à **5 409 €** pour la technologie **LED**.



En plus des économies, il y a de nombreux aspects qu'il vaut la peine de prendre en compte : **la réduction des déchets, la possibilité de recycler, l'emploi de matériaux et de ressources, ainsi que l'effet sur les activités de construction et de conception.** L'éclairage à LED utilise moins d'énergie que la plupart des autres types de lumière, dure plus longtemps (ce qui signifie des remplacements moins fréquents, et donc, moins de déchets), ne contient pas de mercure et peut être installé dans des appareils conçus de manière spécifique pour faciliter le montage et le recyclage. Grâce à la durée exceptionnelle et à l'efficacité énergétique élevée, la réduction des coûts de consommation est vraiment remarquable.

# Matériaux de décoration

EN COMPLEMENT DE SES AGENCEMENTS, VIDE SOLUTION PROPOSE UNE SELECTION ACTUELLE ET RECHERCHEE DE MATERIAUX POUR LE REVETEMENT DES SURFACES MURALES ET DES SOLS DU POINT DE VENTE. LA CAPACITE DE TRANSMETTRE DES SENSATIONS ET DES ATMOSPHERES QU'ONT LES DECORS VIDE SOLUTION EST UNE BASE VALABLE POUR REALISER UN PROJET GAGNANT, ETUDIE DANS LES MOINDRES DETAILS. TOUS NOS MATERIAUX GARANTISSENT DE HAUTS NIVEAUX DE QUALITE ET DE RESISTANCE A L'USURE.



## Grès

Proposé dans le format carré 60x60 cm, les sols en grès sont la solution idéale pour qui recherche l'élégance allée à la résistance et à la facilité d'entretien. L'échelle de gris proposée, qui va du gris anthracite au blanc lait, préserve l'image du magasin toujours actuelle au fil du temps. Notre offre se compose de **plinthes** et de carrelage, qu'il est possible d'acheter en **paquets (1 m2)** ou en **palette (43 m2)**, selon les dimensions du point de vente et des exigences du client. Les finitions disponibles sont **ANTHRACITE, GRIS et LAIT**.

Finitions :



## Parquet

Les essences des planchers en bois, écologiques et naturelles, donnent au point de vente une atmosphère élégante et accueillante. La qualité et la provenance du bois sont garanties dans le respect de la sauvegarde des forêts. Notre offre se compose de **plinthes** et de planches disponibles à la vente en **paquet (2,57 m2)**. Les finitions sont CHENE, JATOKA et NOYER.

Finitions :



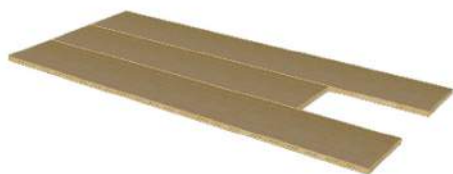

### Stratifiés

La qualité et la résistance à l'usure sont des caractéristiques garanties des sols HPL, notamment adaptés aux points de vente grand trafic. Notre offre se compose de **plinthes** et de planches disponibles à la vente en **paquet (1,864 m<sup>2</sup>)**. Pour compléter les opérations de pose, il est possible, et vivement conseillé, de prévoir l'utilisation d'un **sous-tapis** pour réduire la transmission de bruit, **d'entretoises** et de **clips** pour la fixation des plinthes. Les finitions disponibles sont PIN DELAVE et CHENE HUILE BLANC.

Finitions :



### Papier à tapisser

Les lignes de la collection de papier à tapisser permettent de choisir « l'habillage » et le style du magasin, à l'aide d'un moyen aussi simple qu'économique. Les coloris et les décors sont en effet sélectionnés et conçus spécialement pour pouvoir les composer à l'infini avec les ameublements et avec les matériaux de notre programme. Notre offre se compose de **rouleaux** de 46,5x1 000 cm. Les trois lignes proposées sont COLORS, ONDA et EUCLIDE.

Finitions :

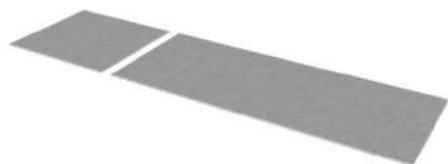

### Panneaux

Les essences bois des panneaux muraux garantissent un point de vente chaud et accueillant, en parfaite harmonie avec l'ameublement. Par contre, les panneaux faux béton créent une atmosphère très tendance, style « Hangar Industriel ». Notre offre se compose, pour chaque finition, d'un **module haut** et d'un **module bas**, qui se juxtaposent pour former une paroi de 350 cm de hauteur. Les finitions disponibles sont pour les bois BLANC BRILLANT, CHENE LAIT NATUREL, CHENE PORES NATURELLES, MERANO BROWN et CORDOBA OLIVE DUNKET, auquel s'ajoute le BETON.

Finitions :



# Services produit



## NOS DISTRIBUTEURS

La conception d'un point de vente est un processus très sophistiqué, qui demande une approche professionnelle hautement qualifiée. La conception de votre magasin d'optique en tant que lieu de travail et instrument par lequel vous montrez votre professionnalisme, vos compétences et vos capacités à vos clients, nous motive fortement à continuer à améliorer nos services. Nous sommes particulièrement fiers de nos techniciens-concepteurs, qui constituent notre véritable point de force. Notre réseau d'experts maillant le territoire nous permet d'être toujours plus à l'écoute de nos clients et d'offrir des services et des produits en mesure de répondre à leurs exigences. Les longues années d'expérience dans le secteur et le très haut niveau de professionnalisme de nos distributeurs sont nos points de force pour faire en sorte qu'une idée se transforme en réalité gagnante.

## SERVICES PRODUIT

Chez Vide Solution, nous avons la prétention de vouloir casser un tabou. La conviction actuelle qui voit dans le processus de réalisation d'un point de vente, qu'il soit neuf ou rénové, les activités de conception et de réalisation comme étant autonomes, indépendantes l'une de l'autre et qu'elles doivent le rester pour garantir le maximum de professionnalisme et le meilleur prix ; selon nous, cette conviction est fautive. Le nivellement par le bas des prix pour tout type de service ou de produit se trouvant sur le marché, de même que le nivellement par le bas des compétences conduisent toujours plus souvent, en termes de conception, à des propositions banales et contradictoires ainsi qu'à des coûts de réalisation élevés à cause de l'incohérence des projets. Au contraire, nous croyons qu'une forte intégration entre les activités contribue à donner les résultats les meilleurs en termes de rendement et de prix. Voilà pourquoi nous offrons ici aussi un service à 360°. Une offre de produits articulée et raisonnée, accompagnée de services de qualité, proches du client et constants dans le temps par l'intermédiaire de nos distributeurs.

## ETUDE ET CONCEPTION

Tous les concepteurs de Vide Solution sont des experts du secteur. Non seulement ont-ils de nombreuses années d'expérience dans l'étude et la réalisation de points de vente, mais également des connaissances approfondies du monde de l'optique. Formés pour comprendre et interpréter les exigences du client à la lumière des tendances contemporaines du marché, ils savent identifier les solutions les meilleures pour le point de vente. Grâce aux outils de dessin CAO et de rendu visuel les plus modernes, les projeteurs de Vide Solution réalisent des projets de grande valeur, sans frais pour le client.





#### GESTION DES DOSSIERS

Notre réseau de distributeurs, à l'écoute du client où qu'il se trouve, est en mesure de gérer, de façon transparente et économique, les aspects administratifs requis pour ouvrir ou rénover le point de vente.

#### GESTION DES OUVRAGES COMPLÉMENTAIRES

Nos distributeurs sont également d'habiles chefs de projet et des maîtres d'œuvre qualifiés. Sur demande, ils peuvent gérer tout ouvrage complémentaire concernant le projet d'installation de nos produits, tel que les ouvrages de maçonnerie, la réalisation ou la rénovation des circuits hydrauliques, électriques, installations d'alarme, climatisation, etc.

#### AGENCEMENT\*

Nos produits sont livrés « clés en main ». La qualité de notre travail est faite de qualité de fabrication mais aussi d'agencement. Nos propositions sont tout compris parce que notre principal objectif est la satisfaction de nos clients et nous nous engageons à vous accompagner pendant tout le processus de vente et de conception, jusqu'à l'utilisation.\*Les prix de vente des matériaux de décoration ou des revêtements de sol ne comprennent pas la pose que notre distributeur calculera au cas par cas selon les conditions des locaux.

#### ENTRETIEN DU POINT DE VENTE

Pour toute réparation ou entretien du point de vente après l'agencement, contactez notre centre d'assistance par téléphone ou par email ; nos techniciens vous fourniront une assistance technique dans les plus brefs délais. Même après la période de garantie, notre service d'entretien est toujours disponible, sur appel ou abonnement annuel, pour permettre au client d'avoir un magasin toujours parfait.

# Services client

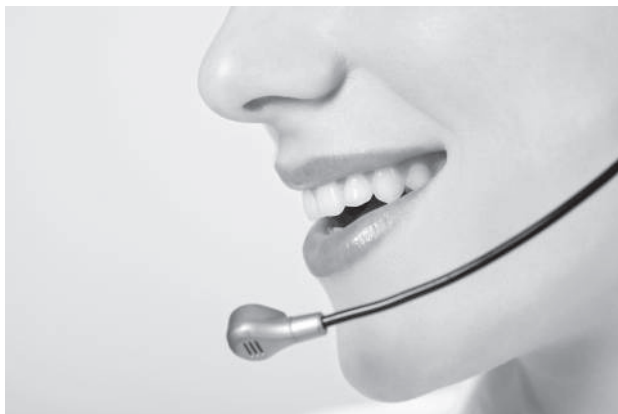

## LIVRAISONS

Les délais de livraison de nos produits sont toujours de 5 semaines à compter de la date de la commande et les conditions comprennent toujours le port et l'installation. Notre distributeur se chargera de concorder avec le client quand et comment intervenir dans le point de vente.

## PAIEMENTS

Le paiement des produits et des éventuels ouvrages complémentaires ou des services accessoires se fait toujours par crédit-leasing ou par prélèvement bancaire. Les paiements échelonnés sont permis uniquement s'ils sont assortis de garanties bancaires adéquates.

## OFFRES SPÉCIALES, ACCESSOIRES, NOUVEAUTÉS

Mais notre offre ne s'arrête pas là. Des offres spéciales, des nouveaux produits, des tirages limités de compléments, de matériaux ou de finitions sont lancés et suivis de façon continue, en plus de notre catalogue standard. Visitez notre site internet pour connaître toutes les nouveautés.

## ASSISTANCE

Pour toute information concernant nos produits, notre système de ventes et de SAV, visitez notre site internet.

adresse e-mail : [videsolution@gibamshops.it](mailto:videsolution@gibamshops.it)



videsolution

**+39 0721 859991**

the 1990s, the number of people in the world who are undernourished has increased from 600 million to 800 million (FAO 2001).

There are a number of reasons for this increase. One of the main reasons is the increase in the world population. The world population is expected to increase from 6 billion in 1999 to 9 billion by 2050 (United Nations 2000).

Another reason is the increase in the number of people who are living in poverty. The number of people living on less than \$1 per day has increased from 1.2 billion in 1990 to 1.6 billion in 2001 (World Bank 2002).

There are also a number of other factors that contribute to the increase in undernourishment. These include the increase in the number of people who are living in rural areas, the increase in the number of people who are living in arid and semi-arid regions, and the increase in the number of people who are living in conflict zones.

The increase in undernourishment is a global problem that requires a global solution. The United Nations has established the Millennium Development Goals (MDGs) to address this problem. The first goal is to eradicate extreme poverty and hunger.

The MDGs are a set of eight goals that are to be achieved by 2015. The first goal is to eradicate extreme poverty and hunger. The target is to halve the number of people living on less than \$1 per day by 2015.

The second goal is to achieve full and productive employment and decent work for all. The target is to reduce the number of people who are unemployed by 50% by 2015.

The third goal is to promote sustainable development. The target is to reduce the number of people who are living in poverty by 50% by 2015.

The fourth goal is to reduce the number of people who are living in poverty. The target is to reduce the number of people living on less than \$2 per day by 50% by 2015.

The fifth goal is to improve the number of people who are living in poverty. The target is to reduce the number of people living on less than \$1 per day by 50% by 2015.

The sixth goal is to improve the number of people who are living in poverty. The target is to reduce the number of people living on less than \$1 per day by 50% by 2015.

The seventh goal is to improve the number of people who are living in poverty. The target is to reduce the number of people living on less than \$1 per day by 50% by 2015.

The eighth goal is to improve the number of people who are living in poverty. The target is to reduce the number of people living on less than \$1 per day by 50% by 2015.

The MDGs are a set of goals that are to be achieved by 2015. The first goal is to eradicate extreme poverty and hunger. The target is to halve the number of people living on less than \$1 per day by 2015.

The second goal is to achieve full and productive employment and decent work for all. The target is to reduce the number of people who are unemployed by 50% by 2015.

The third goal is to promote sustainable development. The target is to reduce the number of people who are living in poverty by 50% by 2015.

The fourth goal is to reduce the number of people who are living in poverty. The target is to reduce the number of people living on less than \$2 per day by 50% by 2015.

The fifth goal is to improve the number of people who are living in poverty. The target is to reduce the number of people living on less than \$1 per day by 50% by 2015.

The sixth goal is to improve the number of people who are living in poverty. The target is to reduce the number of people living on less than \$1 per day by 50% by 2015.

The seventh goal is to improve the number of people who are living in poverty. The target is to reduce the number of people living on less than \$1 per day by 50% by 2015.

The eighth goal is to improve the number of people who are living in poverty. The target is to reduce the number of people living on less than \$1 per day by 50% by 2015.

The MDGs are a set of goals that are to be achieved by 2015. The first goal is to eradicate extreme poverty and hunger. The target is to halve the number of people living on less than \$1 per day by 2015.

The second goal is to achieve full and productive employment and decent work for all. The target is to reduce the number of people who are unemployed by 50% by 2015.

The third goal is to promote sustainable development. The target is to reduce the number of people who are living in poverty by 50% by 2015.

The fourth goal is to reduce the number of people who are living in poverty. The target is to reduce the number of people living on less than \$2 per day by 50% by 2015.

The fifth goal is to improve the number of people who are living in poverty. The target is to reduce the number of people living on less than \$1 per day by 50% by 2015.

The sixth goal is to improve the number of people who are living in poverty. The target is to reduce the number of people living on less than \$1 per day by 50% by 2015.

The seventh goal is to improve the number of people who are living in poverty. The target is to reduce the number of people living on less than \$1 per day by 50% by 2015.

The eighth goal is to improve the number of people who are living in poverty. The target is to reduce the number of people living on less than \$1 per day by 50% by 2015.



Vide Solution est un produit GIBAM SHOPS S.R.L. 